

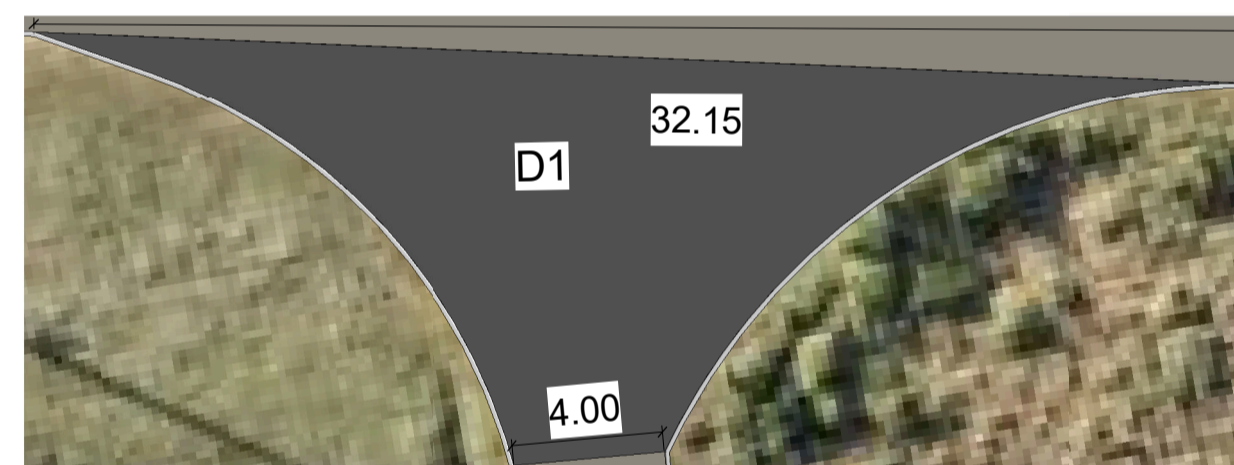

TRECHO 1
1 : 300



TRECHO 2
1 : 200



D1
1 : 200



D2
1 : 200

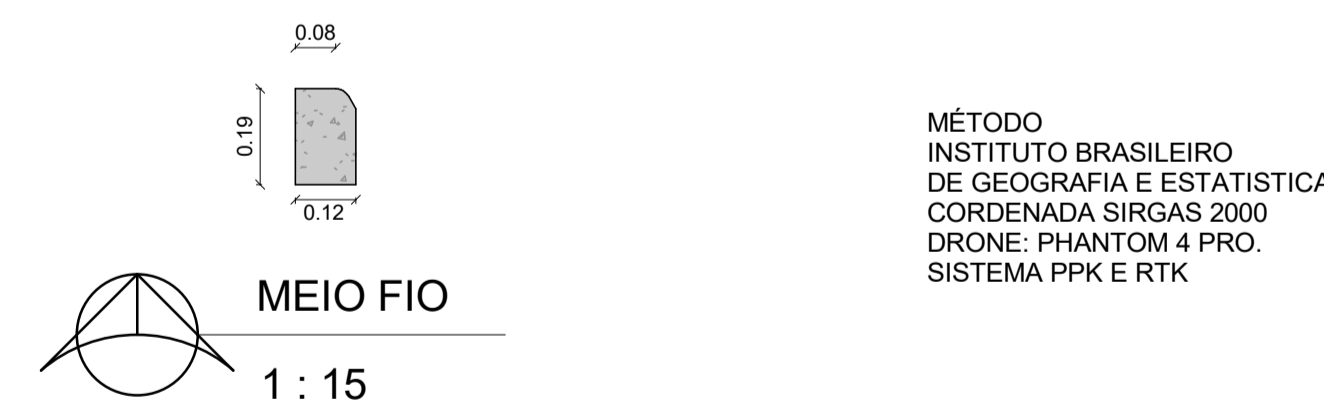
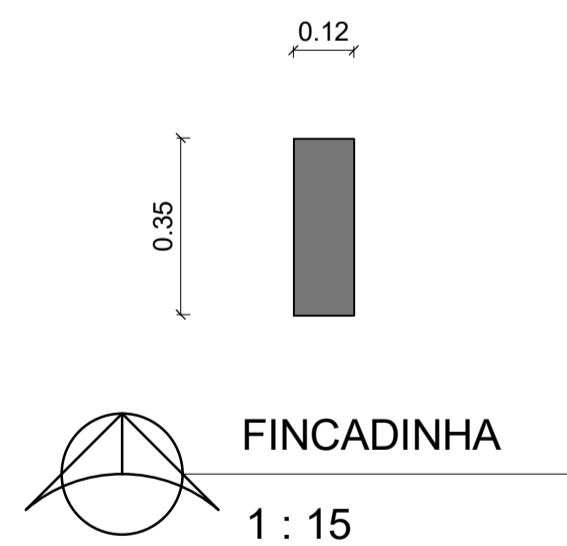

MÉTODO
INSTITUTO BRASILEIRO
DE GEOGRAFIA E ESTATÍSTICA
CORDENADA SIRGAS 2000
DRONE: PHANTOM 4 PRO.
SISTEMA PPK E RTK



CORTE PEDRA IRREGULAR
1 : 50

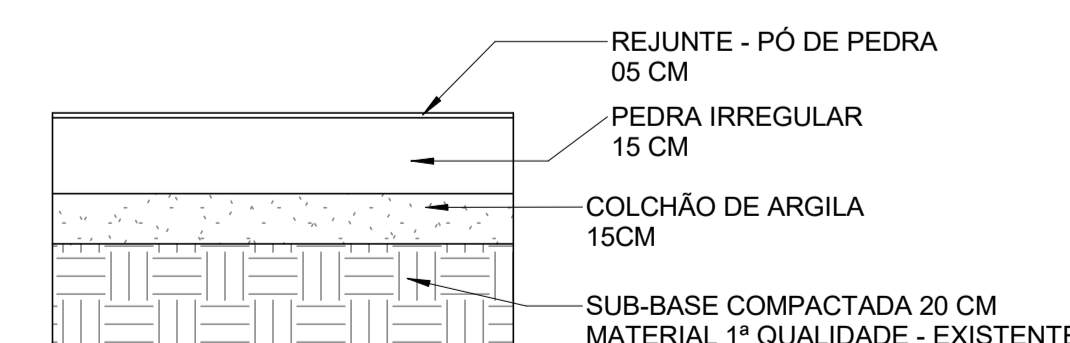

SECÇÃO PEDRA IRREGULAR
1 : 15

COORDENADAS GEOGRÁFICAS 01				
Nome Rua	Tipo Pavimento	Trecho	P1	P2
ESTRADA DO VIDA NOVA KM 12 TRECHO 01	PEDRA IRREGULAR	01	23°49'54.72"S 50°30'29.65"O	23°49'56.19"S 50°30'23.46"O

TABELA DIMENSÕES PAVIMENTAÇÃO "PEDRA IRREGULAR" 01			
Tipo Pavimento	Rua	Trecho	Área
PEDRA IRREGULAR	ESTRADA DO VIDA NOVA KM 12 TRECHO 01	01	1086.95 m²
Total geral			1086.95 m²

TABELA DIMENSÕES PAVIMENTAÇÃO "PEDRA IRREGULAR DETALHES" 01			
Tipo Pavimento	Rua	Trecho	Área
PEDRA IRREGULAR - DETALHES	ESTRADA DO VIDA NOVA KM 12 TRECHO 01	01	131.93 m²
Total geral			131.93 m²

TABELA DE "MEIO FIO" 01			
Tipo	Nome Rua	Trecho	Comprimento
MEIO-FIO ESTRUSADO	ESTRADA DO VIDA NOVA KM 12 TRECHO 01	01	348.02
Total geral			348.02

COORDENADAS GEOGRÁFICAS 02				
Nome Rua	Tipo Pavimento	Trecho	P1	P2
RUA B TRECHO 02	PEDRA IRREGULAR	02	23°49'56.42"S 50°30'24.17"O	23°49'57.79"S 50°30'24.31"O

TABELA DIMENSÕES PAVIMENTAÇÃO "PEDRA IRREGULAR" 02			
Tipo Pavimento	Rua	Trecho	Área
PEDRA IRREGULAR	RUA B TRECHO 02	02	140.73 m²
Total geral			140.73 m²

TABELA DIMENSÕES PAVIMENTAÇÃO "PEDRA IRREGULAR DETALHES" 02			
Tipo Pavimento	Rua	Trecho	Área
PEDRA IRREGULAR - DETALHES	RUA B TRECHO 02	02	200.07 m²
Total geral			200.07 m²

TABELA DE "MEIO FIO" 02			
Tipo	Nome Rua	Trecho	Comprimento
MEIO-FIO ESTRUSADO	RUA B TRECHO 02	02	89.48
Total geral			89.48

FINCADINHA 01			
Tipo	Nome Rua	Trecho	Comprimento
Fincadinha	TRECHO 01	01	6.23
Total geral			6.23

- PEDRA IRREGULAR À EXECUTAR
- PEDRA IRREGULAR DETALHES À EXECUTAR

PROJETO EXECUTIVO EM PEDRA IRREGULAR FOLHA 01/02



PREFEITURA MUNICIPAL DE SAOPEMA-PR
PROPRIETÁRIO

CONSTRUÇÃO DE PEDRA IRREGULAR

OBRA

SAOPEMA - ESTADO DO PARANÁ
CIDADE

BAIRRO VIDA NOVA
ENDEREÇO

LOCALIZAÇÃO SITUAÇÃO S/ ESCALA

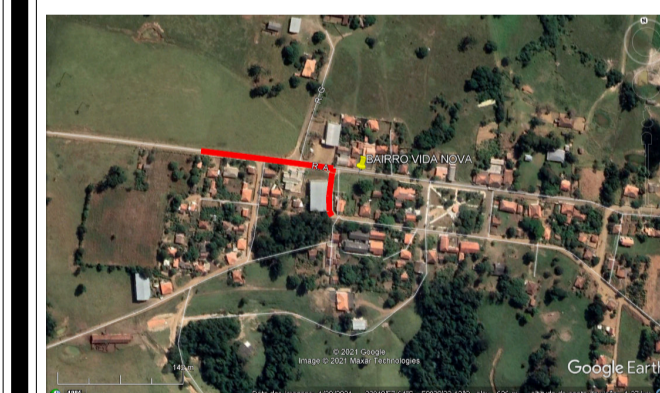

ART nº : 1720214118820

INFORMAÇÕES DO LOTE

QUADRA..... LOCAL:
LOTE..... RUA
CADASTRO.....
MATRICULA.....

Prefeito Municipal
PAULO MAXIMIANO DE SOUZA JUNIOR

ÁREA:

ÁREA DE INTERVENÇÃO: 3.352,44 m²

Responsável Técnico
ENGº CIVIL
FÁBIA ROBERTA P. ELEUTÉRIO DE OLIVEIRA
Crea SP nº 506.345.854-4/D - Visto Pr nº 145077

PROJETISTA: LEONARDO ELEUTÉRIO Data: 13/08/2021